

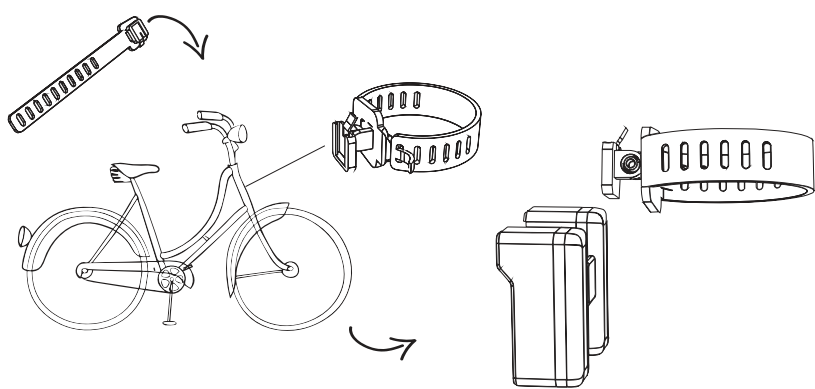

## GEbruIKSAANWIJZING

Gaat u Ziemi voor het eerst gebruiken, laad het lampje dan eerst helemaal op



### MONTAGE

1. Monteer de verstelbare rubberen band om de balhoofdbuis.  
(Optioneel: Knip de band op maat af)
2. Schuif de Ziemi via de achterzijde in de slider.

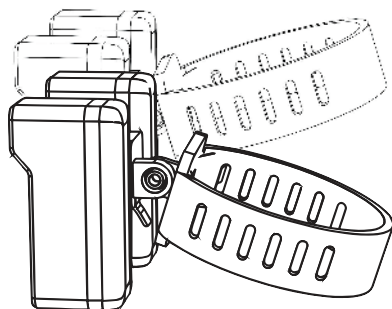

### INSTELLEN

1. U kunt Ziemi naar boven en beneden draaien, om zo het licht goed op de benen af te stellen.

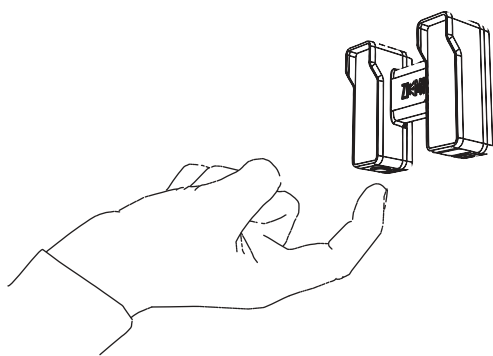

### BEDIENEN

1. Door op de knop links onderop te drukken zal Ziemi aan/uit gaan.

Klik = Aan  
Stand 1 20 lumen  
Stand 2 40 lumen  
Stand 3 60 lumen  
Klik = Uit

### BATTERIJ INDICATIE

Bij het aanklikken van Ziemi zal in de eerste seconde een indicatie worden gegeven van hoe vol de batterij nog is.

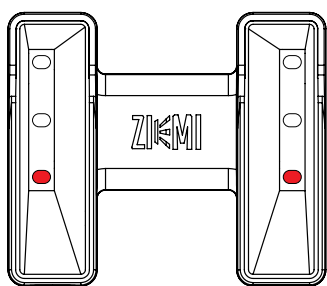

Ziemi is zo goed als leeg, Laad het lichtje weer op!

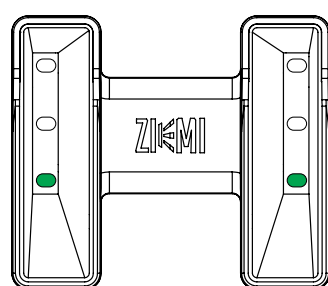

Ziemi heeft nog 33% batterij.

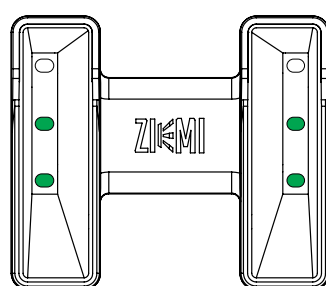

Ziemi heeft nog 66% batterij.

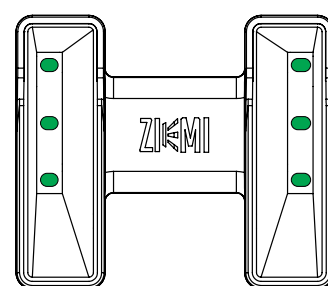

Ziemi is helemaal opgeladen!

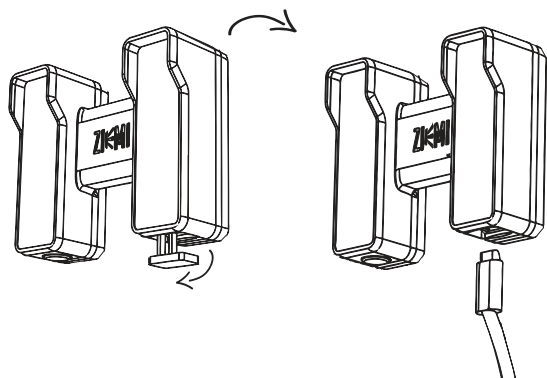

### OPLADEN

1. Door middel van het rubberen afdek kapje open te klappen wordt de USB poort zichtbaar.
2. Laad de USB op totdat het rode indicatie lichtje groen wordt.

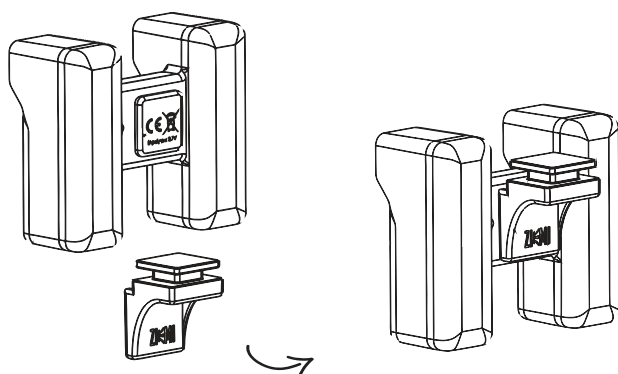

### ZIEMI SPORT

Ziemi kan ook worden gebruikt op de horizontale stang voor o.a. racefietsen.

1. Schuif het sportstukje via de achterzijde in de slider van Ziemi.
2. Schuif Ziemi met sportstukje in de slider op de band.